

1. かじり防止等のため、ボディ、フォロア、キャップに潤滑剤を塗布しています。潤滑剤を拭き取らないで下さい。締付けトルクが変わってきます。潤滑剤（10ml-ハケ付キャップ）別売しています。
2. 各部品には、それぞれ向きがあります。フィードスルーの取付けにあたって、分解する際は、部品の向きを、確認の上、分解下さい。
3. マルチプローブタイプについては、フォロアに、廻り止めの突起があります。キャップ締付けの際には、突起が、ボディの窪みに、嵌合していることを確認の上、キャップを締めて下さい。尚、セット品については、既に定格トルクで、締付済のものが有ります。ご留意下さい。
4. フィードスルーをチャンバーに溶接取付けをする際には、本体からシーラントを取外し、ボディのみ溶接取付けを行い、十分に冷却後、組立を行ってください。
5. 下記締付トルクは金属チューブ等で、最大の圧カシールを行う場合です。電線、ガラスチューブ、その他の締付、プローブの長さ調整等が必要な場合は、下記締付トルクは参考として下さい。締付トルクの50%程度から調整下さい。

PF, MF, PSF, MSFシリーズ Nm (Kg/cm = Nm×10.2)

シリーズ&サイズ	G	L	N	T	V
PF 1/16"	20	18	-	3	-
PF 1/8"	20	18	15	12	15
PF 1/4"	60	60	50	30	50
PF 1/2"	135	190	85	75	85
PF 3/4"	260	300	-	120	85
PF 1"	300	350	-	400	300
MF 1/8"	45	45	35	30	35
MF,PSF&MSF 1/4"	50	60	40	35	40
MF,PSF&MSF 1/2"	165	190	125	115	125
MF,PSF&MSF 3/4"	260	300	-	150	175
MF,PSF&MSF 1"	400	350	-	250	350

EFシリーズ Nm (Kg/cm = Nm×10.2)

サイズ	L	T	V
EF 1/4"	55	40	45
EF 1/2"	90	60	65
EF 3/4"	275	75	100

EFTシリーズ Nm (Kg/cm = Nm×10.2)

サイズ	T
EFT 1/8"	5
EFT 1/4"	10
EFT 1/2"	30
EFT 3/4"	40

WFシリーズ Nm (Kg/cm = Nm×10.2)

サイズ	L	N	T	V
WF 1/8"	45	35	30	35
WF 1/4"	60	40	35	40
WF 1/2"	190	125	115	125
WF 3/4"	300	-	150	175

<http://tecsam.co.jp> TEL:072-973-4020 FAX:072-973-4032

【 PFシリーズ 】

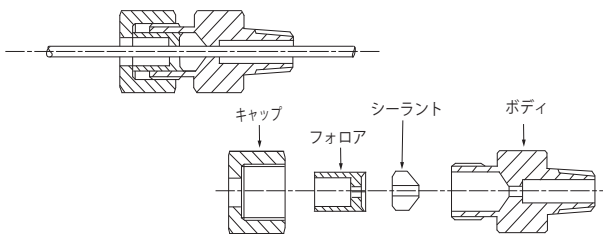

【 MFシリーズ 】

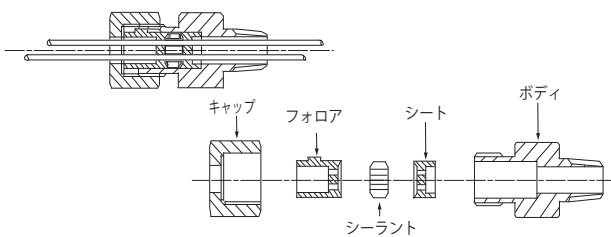

【 WFシリーズ 】

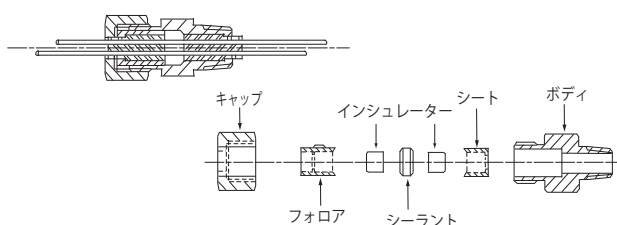

【 MF/WF 1/8" シリーズ 】

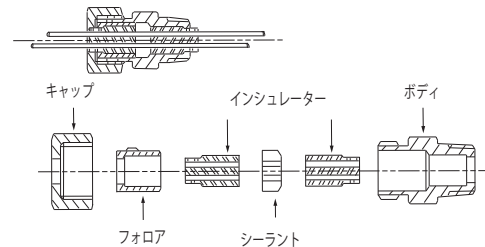

【 EFシリーズ 】

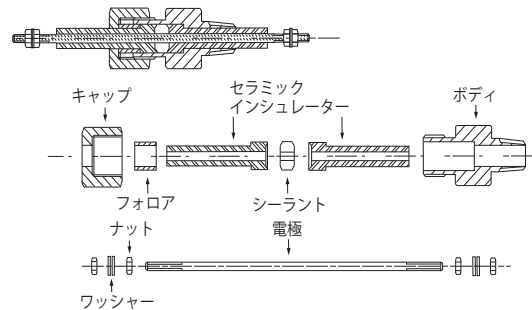

【 EFTシリーズ 】

